

TA 420 Yarı Otomatik Tek Kafa Kesim Testeresi (\O :475 mm - 18.70 in.)

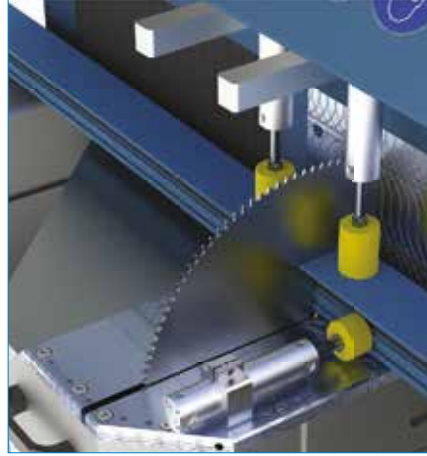

TA 420 Yarı Otomatik Tek Kafa Kesim Testeresi (Ø:475 mm - 18.70 in.)

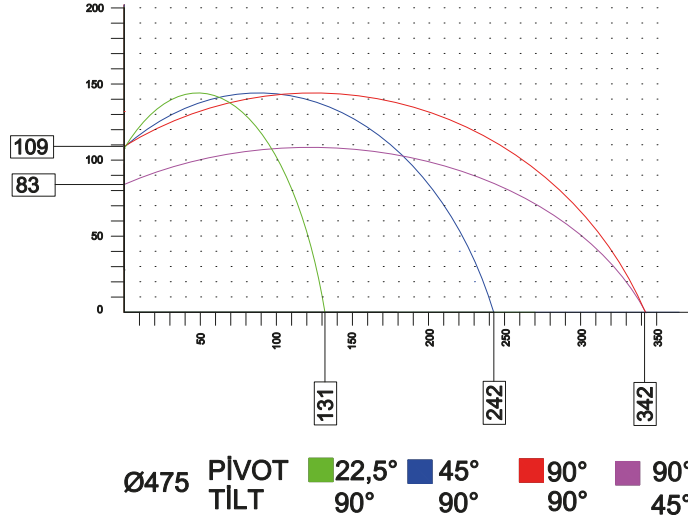

- Açık ve kesim hassasiyeti için güçlü konstrüksiyon
- Testere (tilt) 45° ve 90°'ye otomatik olarak döner. 45°-90°-135° arasındaki açılar manuel olarak ayarlanabilir ve kolayca sabitlenebilir.
- Mükemmel kesim kalitesi.
- Testere tablası (pivot) manuel olarak dijital göstere ile sola ve sağa 22,5°'ye kadar ayarlanabilir.
- 475 mm testere çapı ile geniş profiller kolaylıkla kesilebilir.
- Ayarlanabilir testere hızı.
- Hareketli kafa ile bağlantılı profil destek konveyörü, işlem esnasında denge sağlar.
- Otomatik kapanır güvenlik kapağı.
- Yatay ve dikey sıkıştırma pistonları maksimum profil sabitlemesi sağlar.
- Alüminyum profil kesimi için soğutma sistemi bulunmaktadır.

Opsiyonel Sol Konveyör:

- TK 060-30: 3 m (9.84 ft)
- TK 060-40: 4.5 m (14.76 ft)
- TK060-50: 6 m (16.68 ft)

Opsiyonel Sağ Konveyör:

- TK 061-30: 3 m (9.84 ft)
- TK 061-40: 4.5 m (14.76 ft)
- TK061-50: 6 m (16.68 ft)

Teknik Özellikler

- Elektrik Değeri: 400 V, 3 ~, 50/60 Hz
- Toplam Motor Gücü: 5 kW, 10 A
- Hava Basıncı: 6-8 bar (90-120 psi)
- Hava Tüketimi: 60 l/Min (Soğutma Sistemi ile; 100 l/min.)

- Spindle Hızı: 2800 rpm (50 Hz), 3360 rpm (60 Hz.)
- Testere Çapı: Ø:475 mm
- Makine Ağırlığı: 1300 kg



1300 kg



6-8 bar



5kW 10A

