

SC-222/223 PVC Profil İşleme Merkezi

PROFİL İŞLEME MERKEZLERİ › SC-222/223

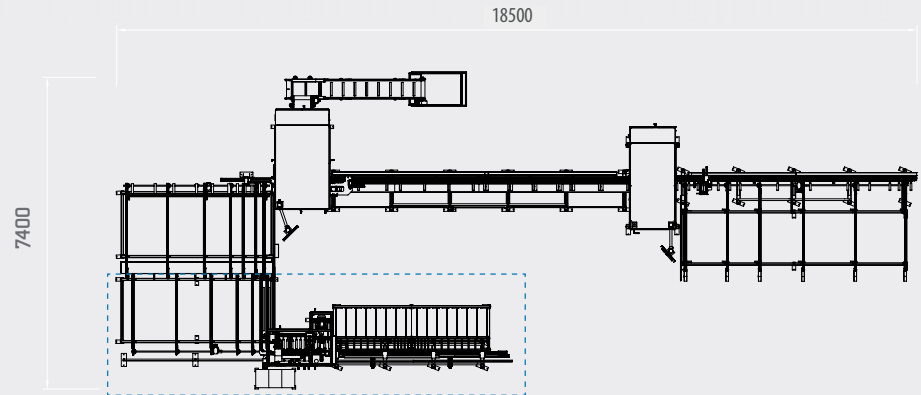

SC-223



SC-222 PVC Profil İşleme Merkezi

PROFİL İŞLEME MERKEZLERİ » SC-222/223

- PVC profiller üzerindeki tüm kesim, frezeleme, delme ve markalama işlemleri bilgisayar kontrollü olarak tek bir makinede toplanmıştır.
- 10 adet profil istifleme imkanı (Maks. 7 m uzunluk)
- Servo motorlar aracılığıyla 0,1° hassasiyette 30° ve 150° arasındaki tüm açılarda otomatik olarak kesim yapabilmek.
- Profilin her yüzeyinde her açıda aynı anda yüksek hassasiyetle çalışan 8 eksenli 2 Freze Motoru.
- Farklı açılarda su tahliye kanalı açma, delme ve frezeleme işlemlerini yapabilmek özelliği.
- Kalan fire parçalar, otomatik konveyör sistemiyle fire haznesine taşıma özelliği.
- CNC Kaynak ve Köşe Temizleme Üretim Setleri ile entegre çalışan manuel barkod etiketleme sistemi.
- Aktarma istasyonu sonrasında bulunan 2. Ekran ile kolay üretim kontrolü.
- 15" dokunmatik ekran.
- Windows 10 işletim sistemine sahip, 0°C - 55°C arasında fansız çalışan, yüksek performanslı endüstriyel PC.
- Farklı pencere üretim yazılımlarından gelen üretim verisiyle minimum fire vererek çalışma.
- Murat Makina Yazılım Departmanı tarafından geliştirilen, 3 boyutlu çarpışma ve hata kontrol sistemi ile güvenli üretim yapabilmek imkânı.
- Murat Makina Yazılım Departmanı tarafından geliştirilen arayüz programı ile tüm hata mesajlarını ekranda görebilmek.
- Uzaktan bağlantı yöntemiyle servis verebilmek ve tüm otomasyon sistemine bağlanarak sorun tespit ve çözümü.
- Kablosuz ağ bağlantısı veya USB' den veri aktarma olanağı.
- Toz ve talaş emme sistemi (ES 024)
- Makina bakımını kolaylaştıran merkezi yağlama sistemi

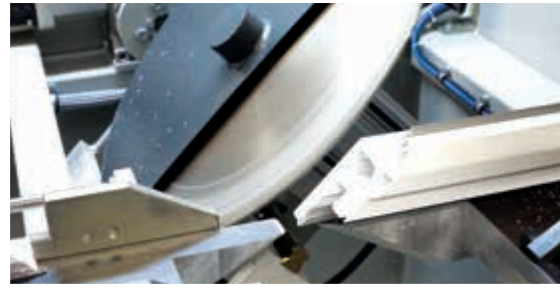

Teknik Özellikler :

• Elektrik Değeri : 400 V, 3 ~ 50-60 Hz	• Maks. Ham Profil Uzunluğu : 7000 mm
• Motor Gücü : 18 kW, 36 A	• Maks. Profil İşleme Uzunluğu : 3500 mm
• Testere Çapı : Ø 500 mm	• Min. Profil İşleme Uzunluğu : 360 mm
• Maks. Profil Yüksekliği : 128 mm	• Hava Basıncı : 6-8 bar Hava Tüketimi : 700 l/dk
• Min. Profil Yüksekliği : 35 mm	• Makina Yüksekliği : 2300 mm
• Maks. Profil Genişliği : 180 mm	• Makina Uzunluğu : 18500 mm
• Min. Profil Genişliği : 30 mm	• Makina Genişliği : 3600 mm (DV-410 ile 7400 mm)
• Min. Ham Profil Uzunluğu : 1100 mm	• Makina Ağırlığı : 4100 kg (DV-410 ile 5600 kg)

SC-223 PVC Profil İşleme Merkezi

SC-222 DEN FARKLI OLARAK;

- DV-410 otomatik destek sacı vidalama ünitesi.
- Üçlü delme ve vidalama işlemleri servo sistemi ile yapılır.
- Otomatik vida besleme.
- Pnömatik profil sabitleme sistemi.

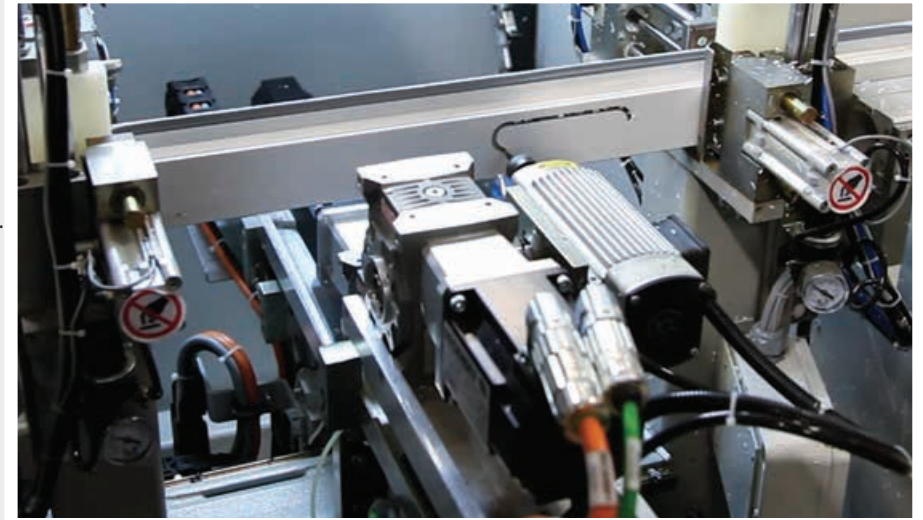

SC-222/223

