

## SBA-2 PVC İşleme Merkezi

PROFİL İŞLEME MERKEZLERİ » SBA-2

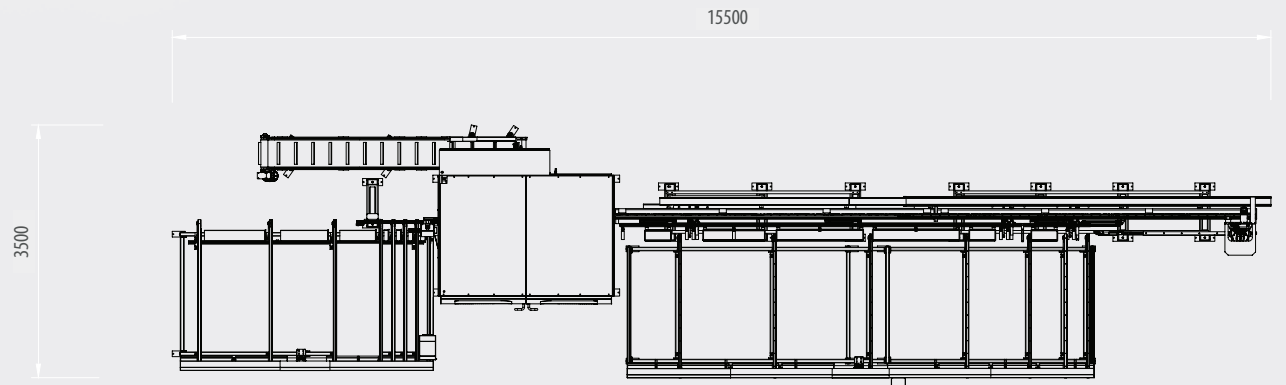

## SBA-2 PVC İşleme Merkezi

PROFİL İŞLEME MERKEZLERİ » SBA-2

- PVC Profiller üzerindeki tüm frezeleme, delme, markalama ve su tahliye işlemleri ile V-kesim Y-kesim, mızrak kesim gibi özel kesim işlemlerini yapabilm.
- Servo motorlarla kontrol edilen 7 eksen sayesinde yüksek hız ve hassasiyette çalışabilm.
- 10 adet profil istifleme imkanı ( Maks. 6,5 m uzunluk)
- Her profile özel ayarlanabilir gripper tutma pozisyonu
- Frezeleme grubunda bulunan 12 adet takım ile tüm işlemleri hassas bir şekilde gerçekleştirebilm.
- 3 x 550 mm çapında testereler ile yüksek hassasiyet ve hızda kesim yapabilm
- Kesim ünitesinde yer alan ekstra profil destek sistemiyle hassas kesim yapabilm
- Kalan fire parçalar, otomatik konveyör sistemiyle fire haznesine taşıma özelliği
- CNC Kaynak ve Köşe Temizleme Üretim Setleri ile entegre çalışan manuel barkod etiketleme sistemi.
- Testere ünitesi için toz emiş sistemi.
- 15" dokunmatik ekranlı Windows 10 işletim sistemine sahip, 0°C ve 55°C arasında fansız çalışan yüksek performanslı endüstriyel PC.
- Arayüz programı ile tüm hata mesajlarını ekranda görebilm.
- Kablosuz ağ bağlantısı veya USB' den veri aktarma olanağı
- Makine bakımını kolaylaştıran merkezi yağlama sistemi

### OPSİYONEL

- Makine bakımını kolaylaştıran merkezi otomatik yağlama sistemi
- Elektrik kabini için soğutma ünitesi

### Teknik Özellikler :

• Elektrik Değeri: 220-440V, 3~ 60 Hz	• Min. Profil İşleme Uzunluğu: 400 mm
• Motor Gücü: 15 kW, 40A	• Min. Profil Geniřliđi: 40 mm
• Makina Yüksekliđi: 2400 mm	• Maks. Profil Geniřliđi: 130 mm
• Makina Uzunluđu: 15500 mm	• Min. Profil Kesim Yüksekliđi: 45 mm
• Makina Geniřliđi: 3500 mm	• Maks. Profil Kesim Yüksekliđi: 140 mm
• Hava Basıncı: 6-8 bar	• Maks. Ham Profil Uzunluđu : 6500 mm
• Hava Tüketimi: 120 l/dk	• Makina Ađırlıđı: 5000 kg
• Maks. Profil İşleme Uzunluđu: 6500 mm	

