

MAC-140/50 Profil İşleme Merkezi

PROFİL İŞLEME MERKEZLERİ » MAC-140/50

- PC kontrollü, 4 Eksen CNC Makinası.
- İşlenecek olan malzeme üzerinde aynı anda 3 eksen ile interpolasyon yapabilmek.
- Servo eksenli dönen tabla.
- 4. Eksen yardımıyla, profilin tüm yüzeylerinden işleme imkanı.
- Alüminyum kapı, pencere ve cephe profillerinde yüksek hassasiyette çalışabilme. (+/- 0,1mm)
- 2 yatay 2 dikey mengene ile profilleri rijit bir şekilde sabitleyebilme.
- Makina bakımını kolaylaştıran merkezi yağlama sistemi.

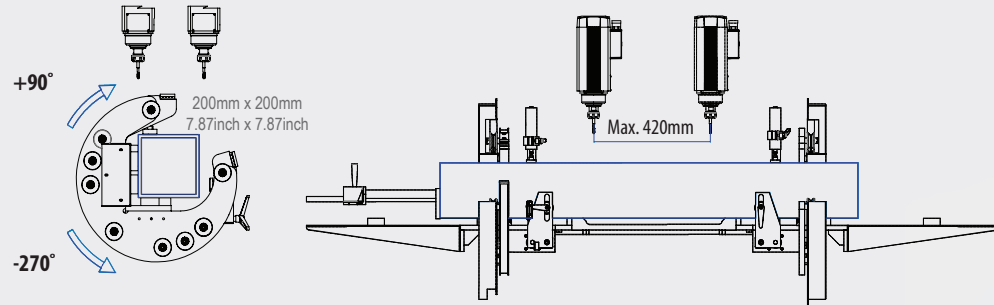

Teknik Özellikler :

• Elektrik Değeri : 400 V, 3 ~ 50-60 Hz	• Makina Yüksekliği : 1965 mm
• Toplam Güç : 9 kW, 34 A	• Makina Uzunluğu : 2595 mm
• Freze Motoru : 4.5 kW, 18000 rpm	• Makina Genişliği : 1745 mm
• Hava Tüketimi : 80 l/dk	• Makina Ağırlığı : 850 kg
• Min. Profil Yüksekliği : 30 mm	
• Maks. Profil Yüksekliği : 200 mm	
• Maks. Profil Genişliği : 200 mm	